



iLOQ S5

Europrofiel cilinder

**iLOQ D5S.XXX(A).SB**

**iLOQ D5S.XXX(L).SB**

Gebruikersgids

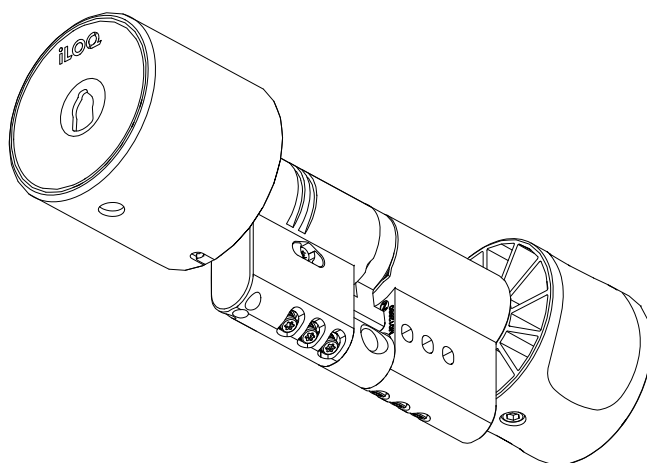

04/2024

Rev. 2.1

Document-ID

300598

**iLOQ Oy**

[support.ilq.com](https://support.ilq.com)

# 1. Inhoud

1.	Inhoud.....	2
2.	Veiligheidsinformatie .....	3
2.1	Veiligheidsborden.....	3
3.	Overzicht.....	3
4.	Vóór de installatie .....	3
4.1	Verplichte voorzorgsmaatregelen .....	3
4.2	Algemene opmerkingen .....	4
4.3	Betrokkenheid van de fabrikant .....	5
5.	Installatie.....	6
5.1	iLOQ D5S.1XX-serie .....	6
5.2	iLOQ D5S.2XX-serie .....	7
5.3	iLOQ D5S.3XX-serie .....	9
5.4	iLOQ D5S.4XX-serie .....	11
5.5	iLOQ D5S.7XX-serie .....	12
6.	De elektronische knop verwijderen en installeren .....	13
7.	Cilinderverlengingen .....	16
7.1	Eén zijde - versie 1 .....	16
7.2	Eén zijde - versie 2 (5-15 mm) .....	19
7.3	Eén zijde - versie 2 (20 - 30 mm) .....	21
7.4	Eén zijde - versie 2 (35 - 70 mm) .....	24
7.5	Beide zijden.....	27
7.6	Lange hals .....	27
8.	Na de installatie .....	28
9.	Afgedankte producten afvoeren .....	29
10.	Naleving.....	30

## 2. Veiligheidsinformatie

### 2.1 Veiligheidsborden

Bord	Beschrijving
	<p>Logo voor algemene kennisgeving. Duidt op bijzonder belangrijke informatie over de installatie of het product.</p>
	<p>Lees deze instructies zorgvuldig door voordat u producten gebruikt. Deze informatie is bedoeld om uw veiligheid en een lange levensduur van de producten te waarborgen.</p>

## 3. Overzicht

De iLOQ D5S-europrofiel cilinders zijn batterijloze digitale cilinders voor het iLOQ S5-sluitsysteem. De iLOQ D5S-cilinders worden aangedreven door de energie die vrijkomt bij het inbrengen van de sleutel in de cilinder. Hierdoor zijn er geen batterijen of bekabeling nodig.

## 4. Vóór de installatie

### 4.1 Verplichte voorzorgsmaatregelen

- Deze instructies en eventuele onderhoudsinstructies moeten door de installateur aan de gebruiker worden doorgegeven. In geval van afwijkingen van de inhoud in niet-Engeltalige versies van de documentatie is in geval van twijfel het Engelse origineel van toepassing.
- De iLOQ D5S-cilinders moeten zorgvuldig worden geïnstalleerd en gebruikt zonder al te veel kracht te zetten.
- Controleer of de cilinder voldoet aan alle plaatselijke voorschriften en geschikt is voor gebruik met de deur en het slot.
- Pas het product op geen enkele wijze aan, behalve in overeenstemming met de in deze handleiding beschreven aanpassingen.
- Het is niet toegestaan om het antipaniekmechanisme te verwijderen of op enige wijze aan te passen. De werking van het mechanisme kan niet worden gegarandeerd als er mee is geknoeid.
- Gebruik de cilinders alleen voor het openen en vergrendelen van deuren; elk ander gebruik is niet toegestaan.
- De sleutel moet veilig worden bewaard, zodat alleen een bevoegd persoon hem kan gebruiken.
- Als een sleutel kwijtraakt, moet de verloren gegane sleutel met de iLOQ Manager-software op een blocklist worden geplaatst en moeten de betreffende cilinders opnieuw worden geprogrammeerd.

## 4.2 Algemene opmerkingen

- De iLOQ-cilinders zijn met succes getest volgens EN 1634-1 (EUF129-19003368) gedurende 120 minuten in een stalen deur met één vleugel.
- Wanneer de D5S-cilinder in meer dan één maat wordt geproduceerd, moet u ervoor zorgen dat u de juiste maat selecteert.
- Zorg dat eventuele afdichtingen of strips die op de complete deurconstructie zijn aangebracht, de juiste werking van de D5S-slotcilinder niet belemmeren.
- Zorg dat de D5S-cilinder en bijbehorende onderdelen geen uitstekende delen hebben die het vrij draaien van de deur kunnen verhinderen.
- Monteer alle benodigde onderdelen voor de specifieke installatie om aan de EN15684-norm te voldoen.
- De cilinder moet minder dan 1 mm buiten de deur uitsteken om een goede werking te garanderen.
- Voordat u de D5S-cilinder op een brand-/rookwerende deur monteert, moet u de brandcertificering controleren om de conformiteit te garanderen. Raadpleeg een iLOQ-vertegenwoordiger voor de juiste configuratie.
- Gebruik voor het verlengen van de cilinderlengte alleen de bijbehorende D5-cilinderverlengstukken (AD5.Exx).
- Het verkeerde type cilinder kan het paniekmechanisme van de panieksloten blokkeren of hinderen. Zorg ervoor dat de paniekcilinder (D5S.7xx) is geïnstalleerd. Gebruik geen andere cilindertypen (D5S.1xx/2xx/3xxx, enz.), tenzij u er zeker van bent dat het type cilinder geen specifieke nokpositie nodig heeft en de nok de paniekfunctie niet kan blokkeren. Bevestig de informatie uit de conformiteitsverklaring van de fabrikant van het insteekslot.
- Controleer na de installatie of alle onderdelen van de cilinder operationeel zijn. Wanneer de D5S-slotcilinder wordt gebruikt in combinatie met panieksloten, moet u ervoor zorgen dat de paniekfunctie van het insteekslot operationeel is en niet kan worden gehinderd.
- De versies met lange hals zijn speciaal ontwikkeld voor deuren die geen Europrofieluitsparing in het deurkozijn resp. sleutelschild/cilinderring hebben, maar alleen een rond gat.
- Gebruik als reserveonderdeel alleen het artikel 'A5.001' en monteer verplicht de meegeleverde IP-afdekking.
- Het weggooien van een RTC (Real Time Clock) in vuur of een hete oven, of het mechanisch pletten of snijden van een RTC kan tot een explosie leiden.
- Het achterlaten van een RTC in een omgeving met extreem hoge temperaturen kan leiden tot een explosie of lekkage van brandbare vloeistof of gas.
- Het achterlaten van een RTC in een omgeving met extreem lage luchtdruk kan leiden tot een explosie of lekkage van brandbare vloeistof of gas.
- Om te voldoen aan de Nederlandse SKG\*\*\*-vereisten gebruikt u de D5S.XXXA.SB hoge veiligheidscilinder. Raadpleeg een iLOQ-vertegenwoordiger voor de juiste configuratie.
- Vooral in industriële gebieden of in de buurt van de zee kunnen afzettingen van roest het materiaal aantasten. Deze apparatuur moet regelmatig worden gereinigd en onderhouden.
- Om veiligheidsredenen vergrendelt de cilinder zichzelf na 10-12 seconden. De sleutel kan vervolgens worden verwijderd. Draai de sleutel terug naar de stand 12 uur (met de klok mee of tegen de klok in) en haal hem eruit.

- Maak de contactrollen na 5-10.000 keer gebruik lichtjes schoon met een pluisvrij wattenschijfje. Spuit een kleine hoeveelheid hoogwaardige slotolie, bijv. CRC-slotolie (met PTFE), op de contactrollen.
- Als de cilinder niet goed werkt, reinigt u de cilinder met bijv. persluchtspray of iets soortgelijks.

### 4.3 Betrokkenheid van de fabrikant

Er wordt geen aansprakelijkheid aanvaard voor schade aan de deuren of componenten als gevolg van een onjuiste installatie. Wij behouden ons het recht voor om zonder nadere aankondiging wijzigingen of verdere technische ontwikkelingen door te voeren.

## 5. Installatie

### 5.1 iLOQ D5S.1XX-serie

1. Schuif de cilinder in de slotkast.  
Zorg ervoor dat de nok naar beneden wijst.

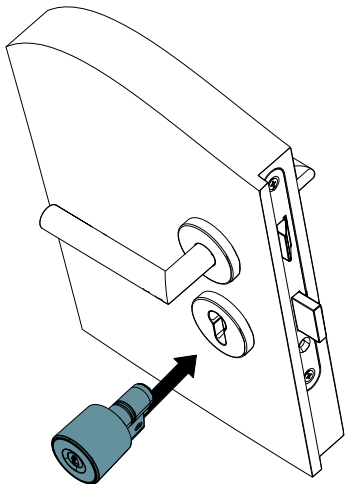

2. Bevestig de cilinder met een iLOQ-bevestigingsschroef (A10.64, onderdeel van de levering).  
Gebruik een aanhaalmoment van 0,9 ... 1,1 Nm. Snijd de schroef, indien nodig, op de juiste lengte (berekening schroeflengte:  $L = \text{tegenslag} + 10 \text{ mm}$ ).

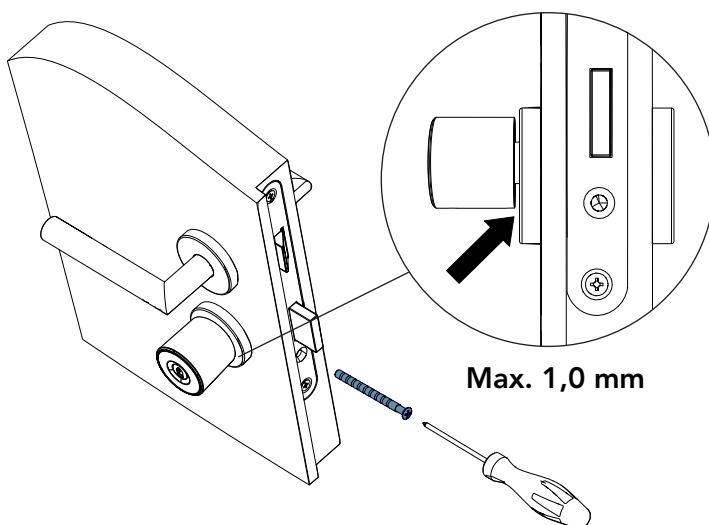

**LET OP!** Zorg ervoor dat de cilinder zich maximaal 1,0 mm van het deurblad of het sleutelschild bevindt.

## 5.2 iLOQ D5S.2XX-serie

1. Maak de elektronischeknop los van de cilinder, zoals beschreven in paragraaf '6. De elektronische knop verwijderen en installeren'.
2. Schuif de slotcilinder in de slotkast.  
Zorg ervoor dat de nok naar beneden wijst.

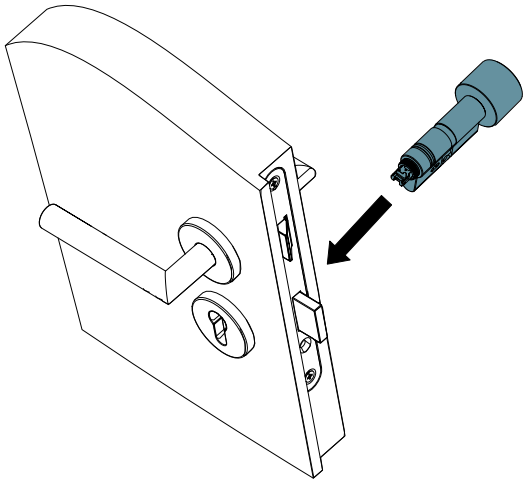

3. Bevestig de cilinder met een iLOQ-bevestigingsschroef (A10.64, onderdeel van de levering). Gebruik een aanhaalmoment van 0,9...1,1 Nm. Snijd de schroef, indien nodig, op de juiste lengte (berekening schroeflengte:  $L = \text{tegenslag} + 10 \text{ mm}$ ).

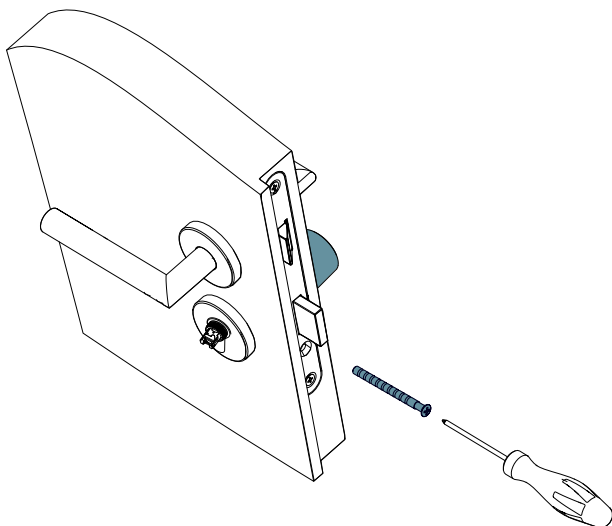

4. Installeer de elektronischeknop, zoals beschreven in paragraaf '6. De elektrische knop verwijderen en installeren'.

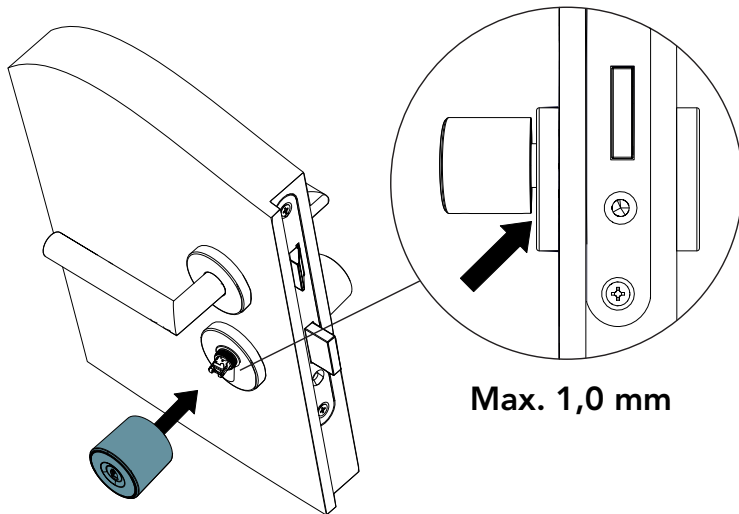

**LET OP!** Zorg ervoor dat de cilinder zich maximaal 1,0 mm van het deurblad of het sleutelschild bevindt.



## 5.3 iLOQ D5S.3XX-serie

1. Draai de bevestigingsschroef van de draaiknop iets los met een 2mm-inbussleutel (tegen de klok in). Draai de bevestigingsschroef net genoeg los om de knop te kunnen verwijderen; verwijder deze niet helemaal.

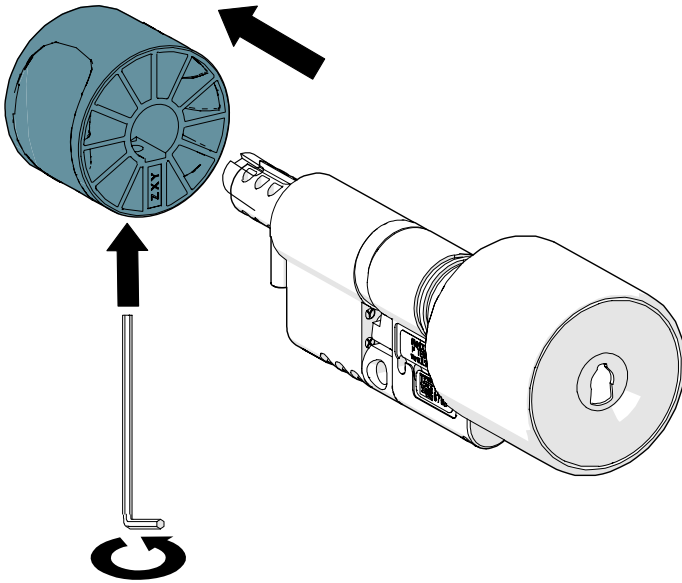

2. Schuif de cilinder in de slotkast.  
Zorg ervoor dat de nok naar beneden wijst.

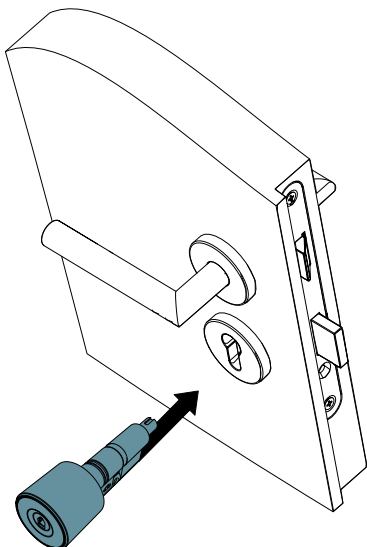

3. Bevestig de cilinder met een iLOQ-bevestigingsschroef (A10.64, onderdeel van de levering). Gebruik een aanhaalmoment van 0,9...1,1 Nm. Snijd de schroef, indien nodig, op de juiste lengte (berekening schroeflengte:  $L = \text{tegenslag} + 10 \text{ mm}$ ).

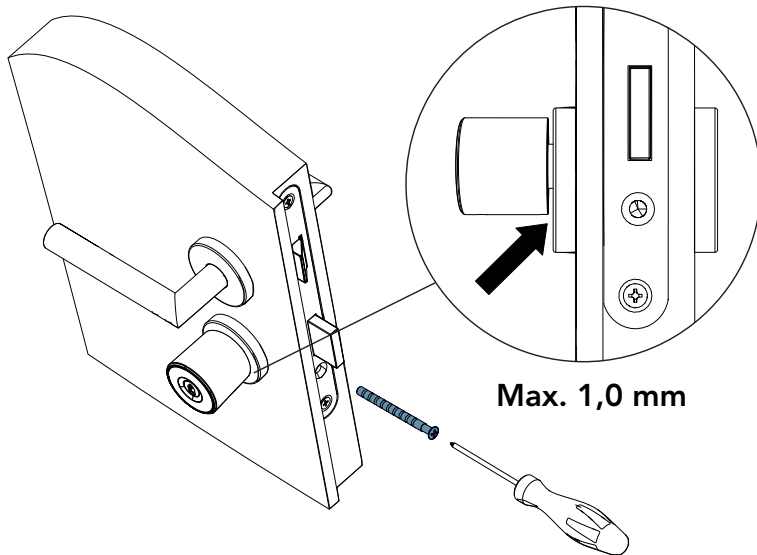

**LET OP!** Zorg ervoor dat de cilinder zich maximaal 1,0 mm van het deurblad of het sleutelschild bevindt.

4. Plaats de draaiknop op zijn plaats en draai de bevestigingsschroef vast (met de klok mee). Gebruik een aanhaalmoment van 1,5 Nm.

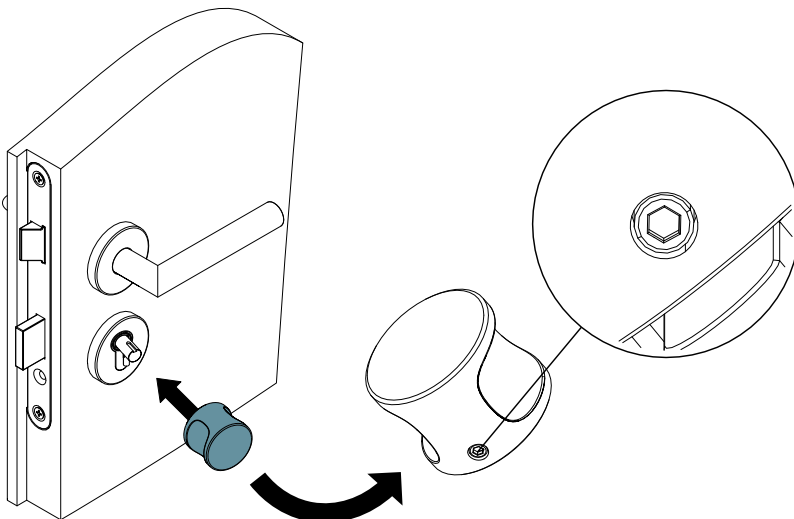

## 5.4 iLOQ D5S.4XX-serie

1. Schuif de cilinder in de slotkast.  
Zorg ervoor dat de nok naar beneden wijst.

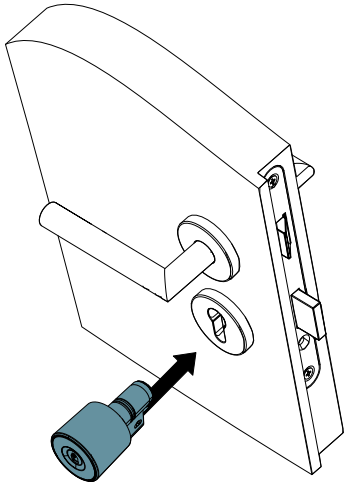

2. Bevestig de cilinder met een iLOQ-bevestigingsschroef (A10.64, onderdeel van de levering).  
Gebruik een aanhaalmoment van 0,9...1,1 Nm. Snijd de schroef, indien nodig, op de juiste lengte (berekening schroeflengte:  $L = \text{tegenslag} + 10 \text{ mm}$ ).

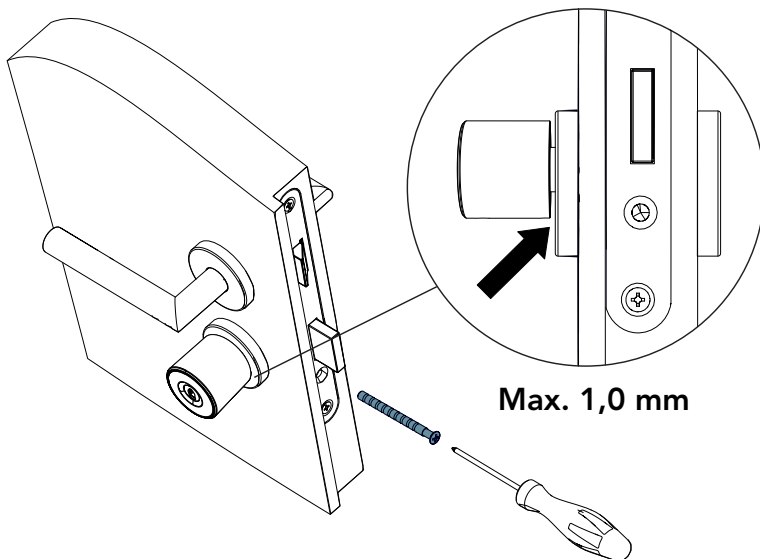

**LET OP!** Zorg ervoor dat de cilinder zich maximaal 1,0 mm van het deurblad of het sleutelschild bevindt.

## 5.5 iLOQ D5S.7XX-serie

1. Schuif de cilinder in de slotkast.  
Zorg ervoor dat de nok naar beneden wijst.

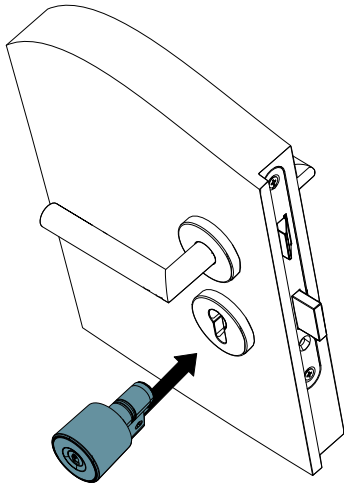

2. Bevestig de cilinder met een iLOQ-bevestigingsschroef (A10.64, onderdeel van de levering).  
Gebruik een aanhaalmoment van 0,9...1,1 Nm. Snijd de schroef, indien nodig, op de juiste lengte (berekening schroeflengte:  $L = \text{tegenslag} + 10 \text{ mm}$ ).

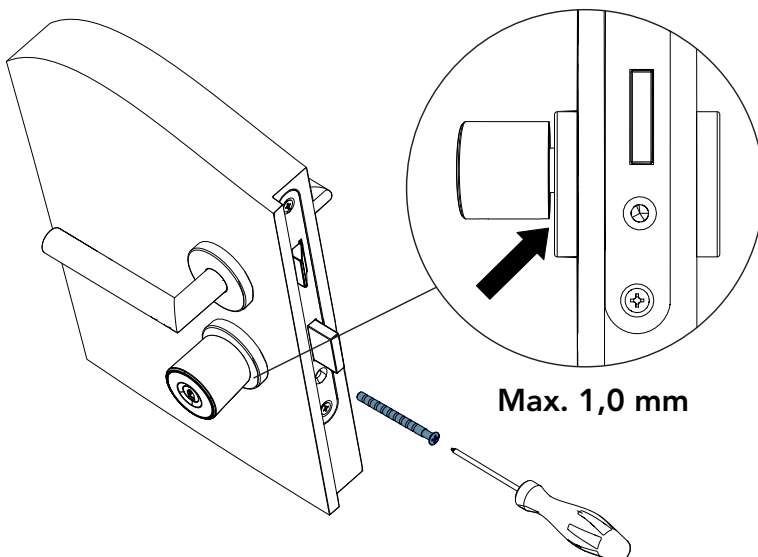

**LET OP!** Zorg ervoor dat de cilinder zich maximaal 1,0 mm van het deurblad of het sleutelschild bevindt.



**LET OP!** Volgens de norm EN179-/EN1125 wordt aanbevolen regelmatig te controleren of een paniekdeur juist en foutloos functioneert.

## 6. De elektronische knop verwijderen en installeren

Op sommige installatielocaties is het nodig de elektronische knop uit de cilinder te verwijderen. Volg deze instructies om de knop te verwijderen. Installeer de elektronische knop opnieuw in de omgekeerde volgorde.

Let er bij het plaatsen van de knop op dat u de verbindingen op de cilinder niet breekt. Het verwijderen van de knop is alleen mogelijk voor mensen met toegangsrechten tot de cilinder.

1. Steek een sleutel met de juiste toegangsrechten in de cilinder en draai de sleutel ongeveer 45 graden met de klok mee.  
Na het omdraaien van de sleutel opent het blokkeringsluik automatisch aan de onderkant van de buitenknop. Het luik beschermt de bevestigingsschroef tegen toegang door onbevoegden.

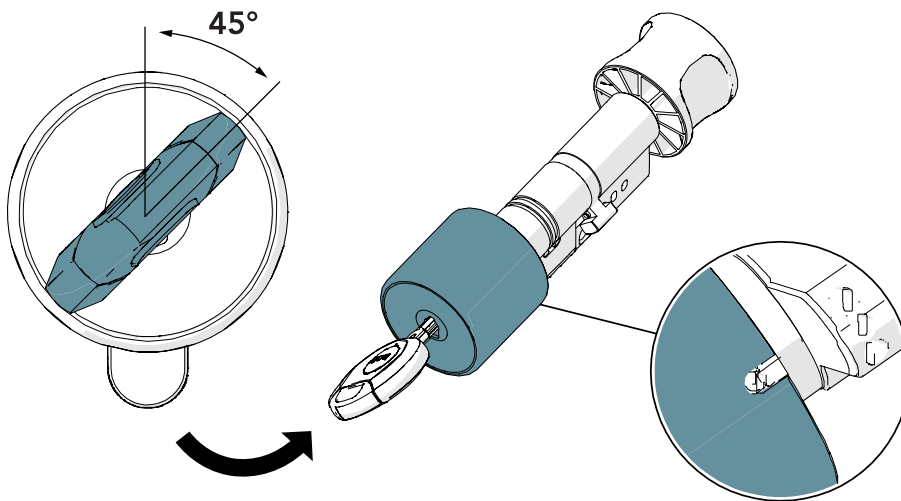

2. Gebruik een Torx T6-gereedschap om de bevestigingsschroef los te draaien door deze rechtsonder te draaien (links schroefdraad).  
Verwijder de bevestigingsschroef niet helemaal, maar draai hem net genoeg los om de knop te kunnen verwijderen.

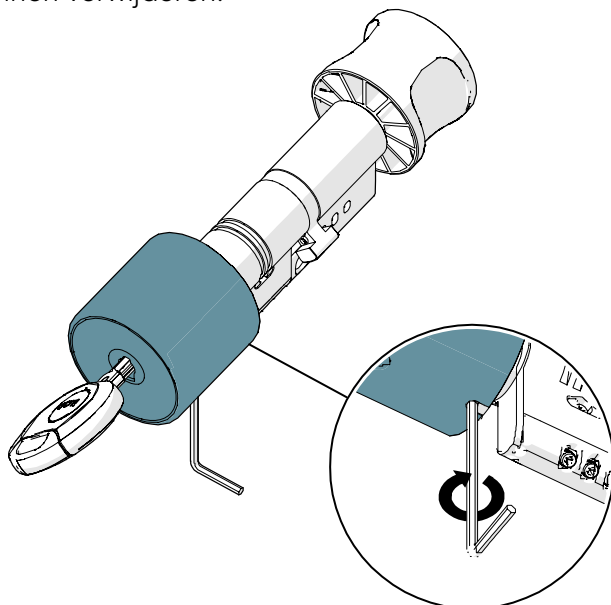

3. Verwijder de afdekplaat.

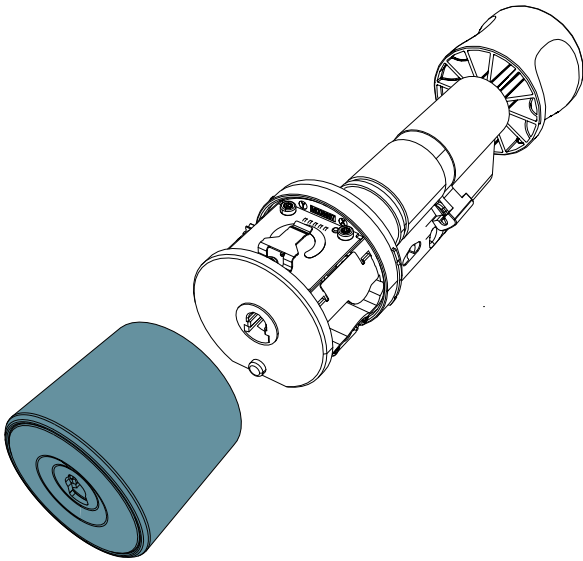

4. Verwijder de zijschroef tegen de klok in met Torx 6-gereedschap en maak de knop met de printplaat voorzichtig los.

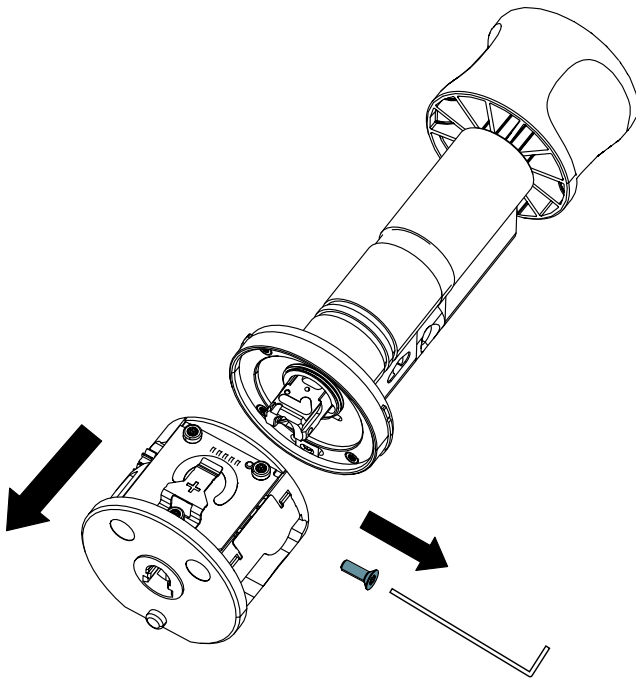

5. Draai de schroef van de achterplaat los met Torx 6-gereedschap.  
Verwijder de schroef niet helemaal, maar draai hem net genoeg los om de achterplaat te kunnen draaien.

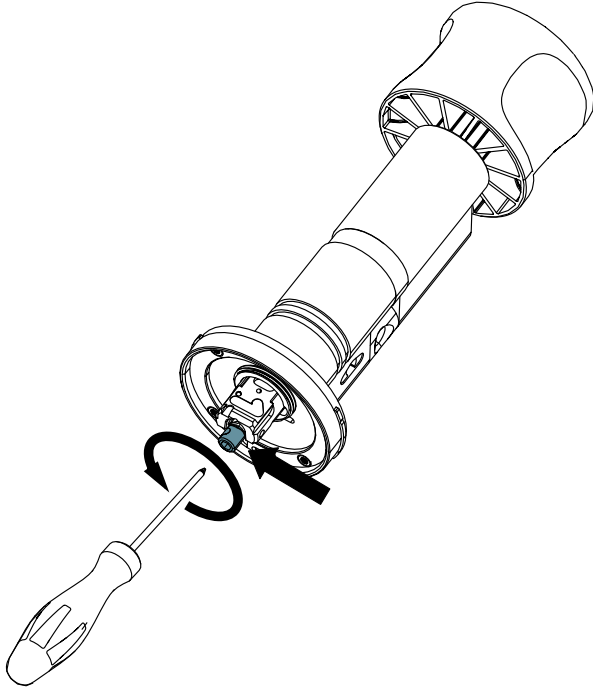

6. Draai de achterplaat tegen de klok in en trek hem eraf.

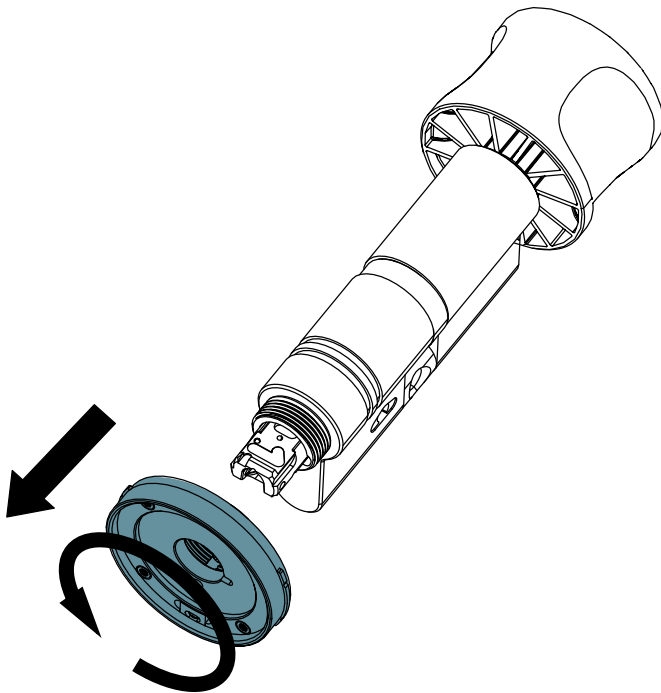

## 7. Cilinderverlengingen

De cilinderlengte is gemakkelijk instelbaar in stappen van 5 mm, van 30 mm (basislengte) tot 100 mm met behulp van het verlengstuksysteem.

Voor de volgende cilinders kan aan beide zijden van de nok een verlengstuk worden toegevoegd:

- D5S.2xx > Dubbele cilinder
- D5S.3xx > Knopcilinder
- D5S.4xx > Cilinder met dummy binnenin

De iLOQ D5S.1xx kan alleen aan de knopzijde worden verlengd.

De iLOQ D5S.7xx.SD-antipaniekcilinders worden om veiligheidsredenen alleen in een vaste lengte geleverd. De lengte kan niet worden aangepast.



**LET OP! Het is niet mogelijk om meerdere verlengstukken aan elkaar te koppelen. Er kan slechts één verlengstuk aan elke kant worden geïnstalleerd.**

### 7.1 Eén zijde - versie 1

1. Verwijder de drie bevestigingsschroeven uit de behuizing met Torx T6-gereedschap en leg de schroeven opzij voor later gebruik.

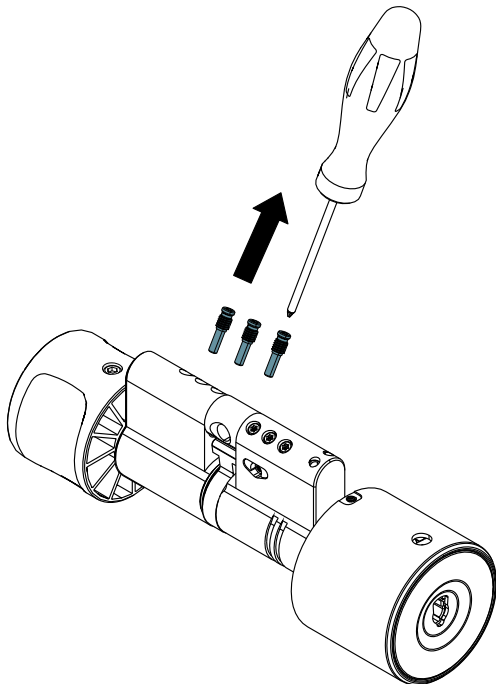



2. Haal de modules van de cilinder uit elkaar.

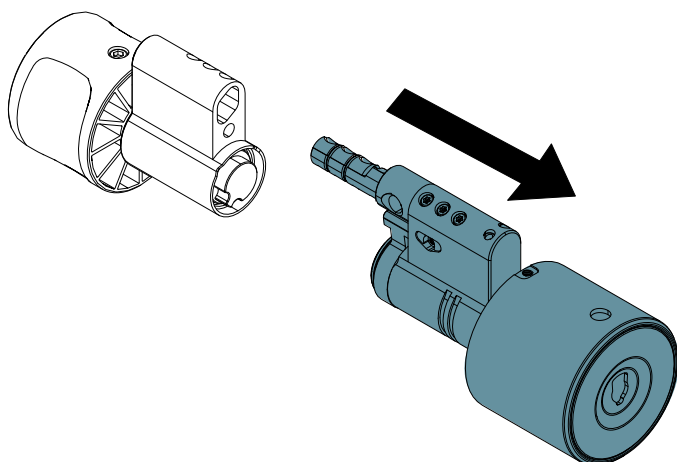

3. Schuif de as in het cilinderdeel en controleer of de afdichting op de juiste plaats zit. Bevestig het verlengstuk met de meegeleverde schroef. Gebruik T10 Torx-gereedschap (aanhaalmoment 2,5 Nm). Zorg ervoor dat de zwarte O-ring tussen het verlengstuk en het cilinderdeel zit. Zorg ervoor dat de behuizing correct is uitgelijnd.

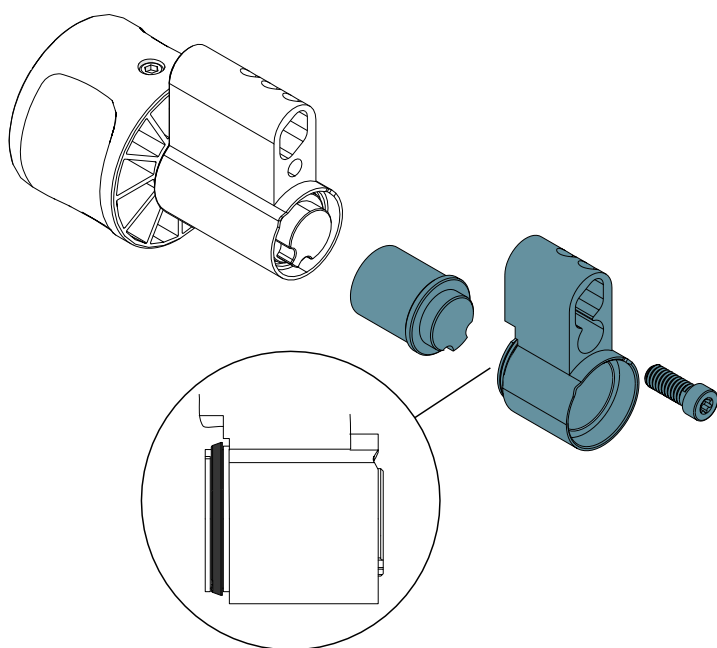

**LET OP!** Controleer of de O-ring niet is beschadigd. Vervang deze, indien nodig, door een nieuw exemplaar (onderdeelset 'A5.005').



**LET OP!** Zorg ervoor dat de assemblage (cilinderbehuizingen) recht is uitgelijnd.



**LET OP!** Zorg ervoor dat de montage van de cilinderverlengstukken in een droge omgeving gebeurt.

4. Bevestig het verlengstuk met de meegeleverde schroef.  
Gebruik T10 Torx-gereedschap (aanhaalmoment 2,5 Nm).

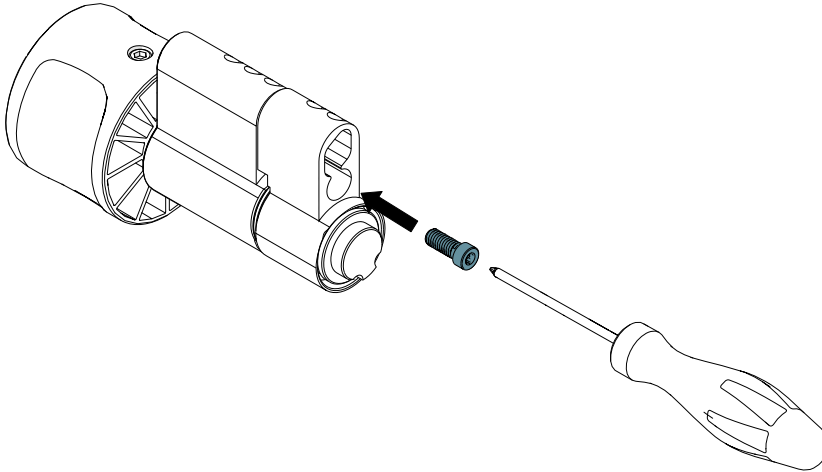

5. Schuif de assemblage met de backbone in de assemblage met het verlengstuk en lijn de behuizingen uit.

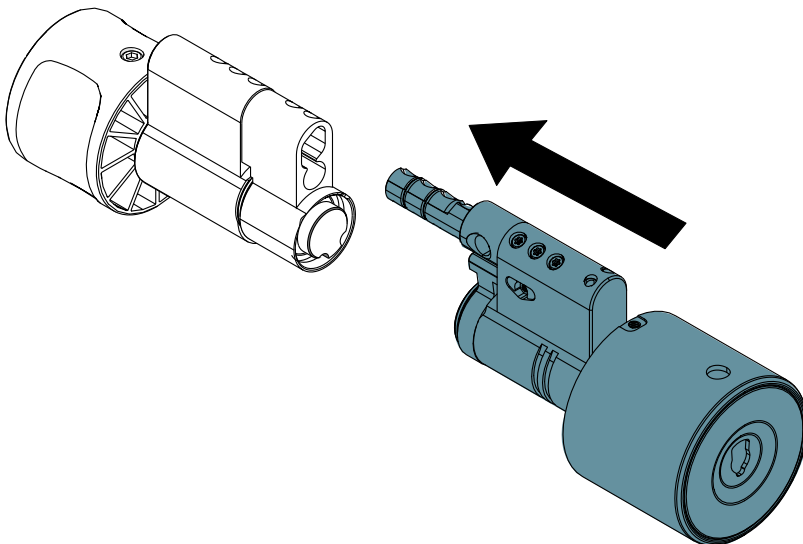

6. Zet het cilinderdeel vast met de drie eerder genoemde bevestigingsschroeven.  
Gebruik een aanhaalmoment van 0,55 ... 0,65 Nm.

## 7.2 Eén zijde - versie 2 (5-15 mm)

1. Verwijder de drie bevestigingsschroeven uit de behuizing met Torx T6-gereedschap en leg de schroeven opzij voor later gebruik.

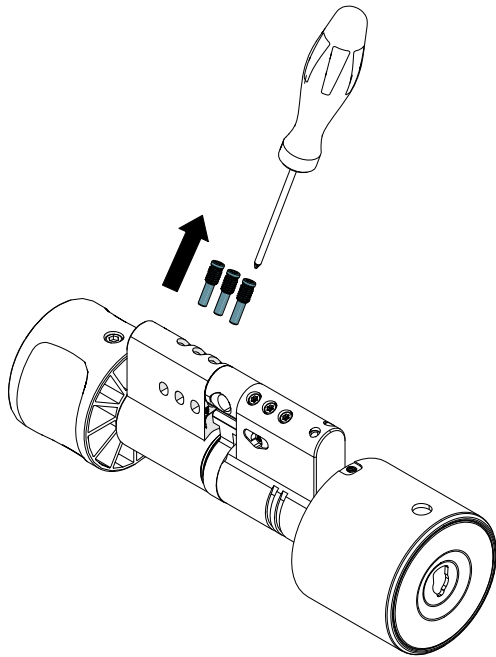

2. Haal de modules van het cilinderdeel uit elkaar.

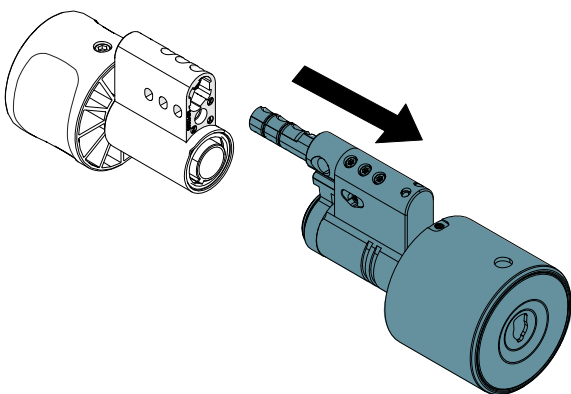

3. Schuif de as in het cilinderdeel en controleer of de afdichting op de juiste plaats zit. Bevestig het verlengstuk met de meegeleverde schroef. Gebruik T10 Torx-gereedschap (aanhaalmoment 2,5 Nm).

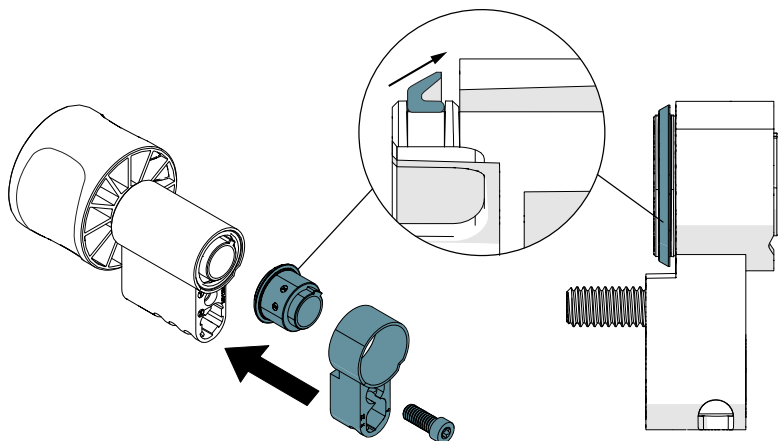

**LET OP!** Zorg ervoor dat vóór de montage de conische afdichting op zijn plaats zit.



**LET OP!** Zorg ervoor dat de assemblage (cilinderbehuizingen) recht is uitgelijnd.



**LET OP!** Zorg ervoor dat de montage van de cilinderverlengstukken in een droge omgeving gebeurt.

4. Schuif de assemblage met de backbone in de assemblage met het verlengstuk en lijn de behuizingen uit.

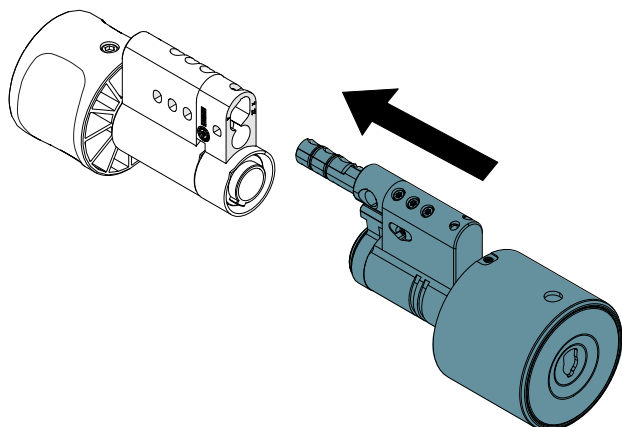

5. Zet het cilinderdeel vast met de drie eerder genoemde bevestigingsschroeven. Gebruik een aanhaalmoment van 0,55...0,65 Nm.

### 7.3 Eén zijde - versie 2 (20 - 30 mm)

1. Verwijder de drie bevestigingsschroeven uit de behuizing met Torx T6-gereedschap en leg de schroeven opzij.

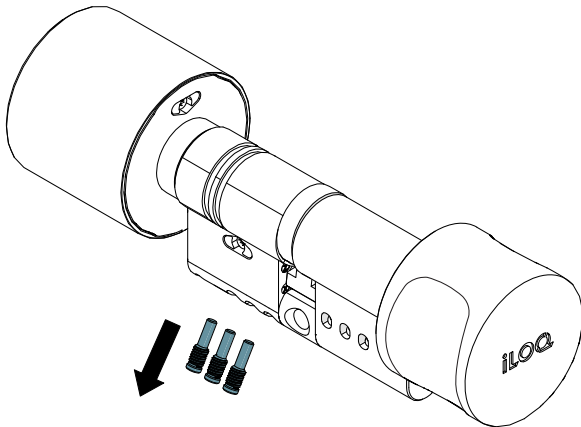

2. Haal de modules van het cilinderdeel uit elkaar.

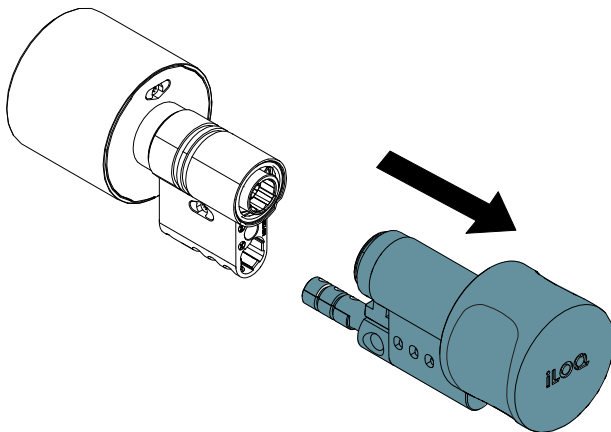

3. Plaats de as in het cilinderdeel en controleer of de afdichting op de juiste plaats zit. Bevestig het verlengstuk met de meegeleverde schroef. Gebruik T10 Torx-gereedschap (aanhaalmoment 2,5 Nm).

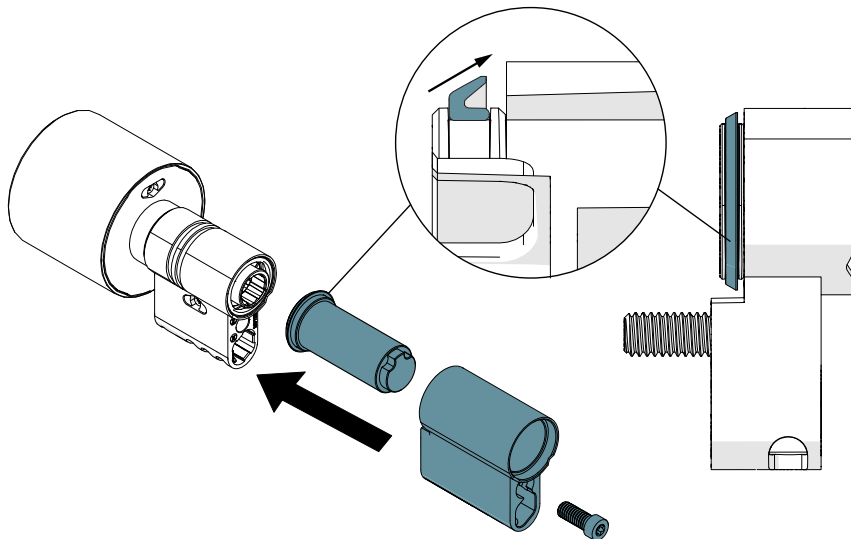

**LET OP!** Zorg ervoor dat vóór de montage de conische afdichting op zijn plaats zit.



**LET OP!** Zorg ervoor dat de assemblage (cilinderbehuizingen) recht is uitgelijnd.



**LET OP!** Zorg ervoor dat de montage van de cilinderverlengstukken in een droge omgeving gebeurt.

4. Rek de twee o-ringen voorzichtig uit met een pincet en trek het (gemarkeerde) metalen deel horizontaal uit (zonder de O-ringen te beschadigen).  
Voer het verwijderde onderdeel af conform de plaatselijke regels en voorschriften.

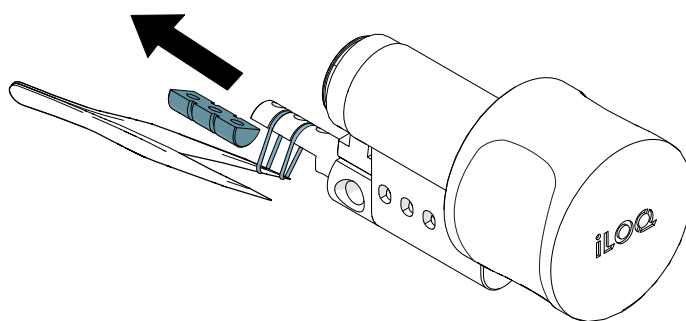

5. Installeer het verlengstuk op de backbone. Met de O-ringen zet u de assemblage vast.

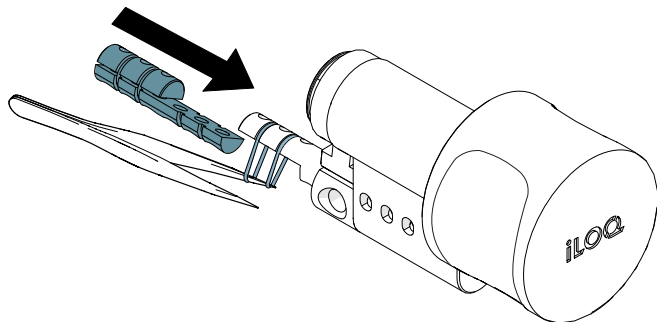

6. Schuif de assemblage met de backbone in de assemblage met het verlengstuk en lijk de behuizingen uit.

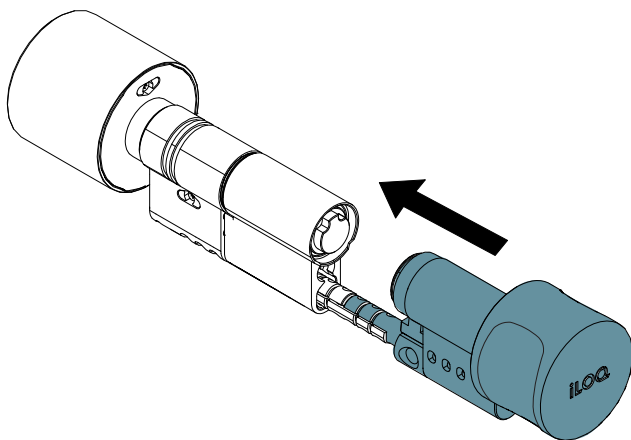

7. Zet het cilinderdeel vast met de bevestigingsschroeven van de behuizing. Gebruik een aanhaalmoment van 0,55...0,65 Nm.

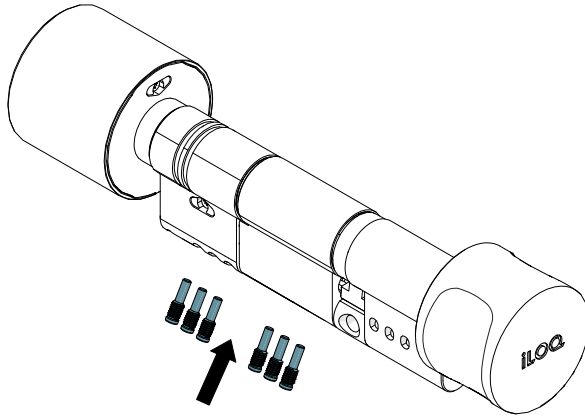

## 7.4 Eén zijde - versie 2 (35 - 70 mm)

1. Verwijder de drie bevestigingsschroeven uit de behuizing met Torx T6-gereedschap en leg de schroeven opzij voor later gebruik.

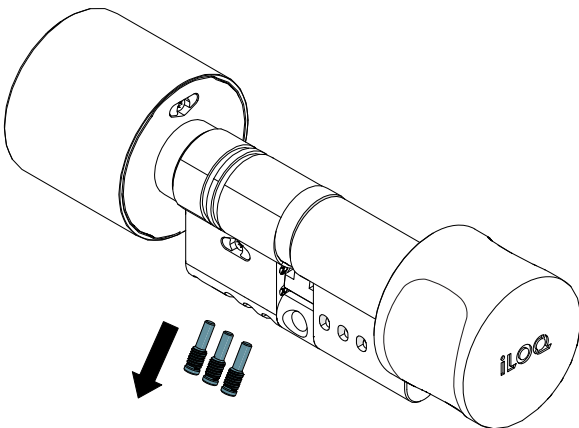



2. Haal de modules van het cilinderdeel uit elkaar.

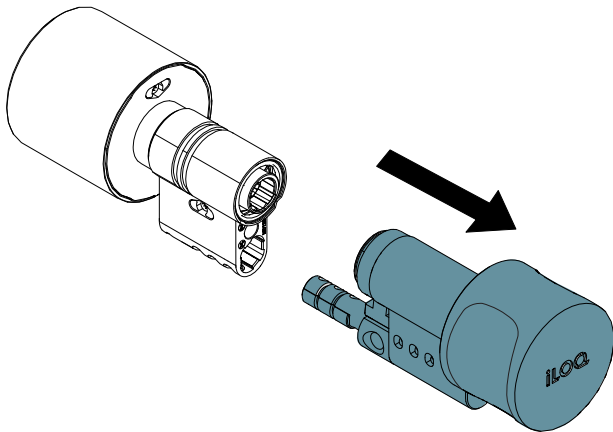

3. Plaats de as in het cilinderdeel en controleer of de afdichting op de juiste plaats zit. Bevestig het verlengstuk met de meegeleverde schroef.  
Gebruik T10 Torx-gereedschap (aanhaalmoment 2,5 Nm).

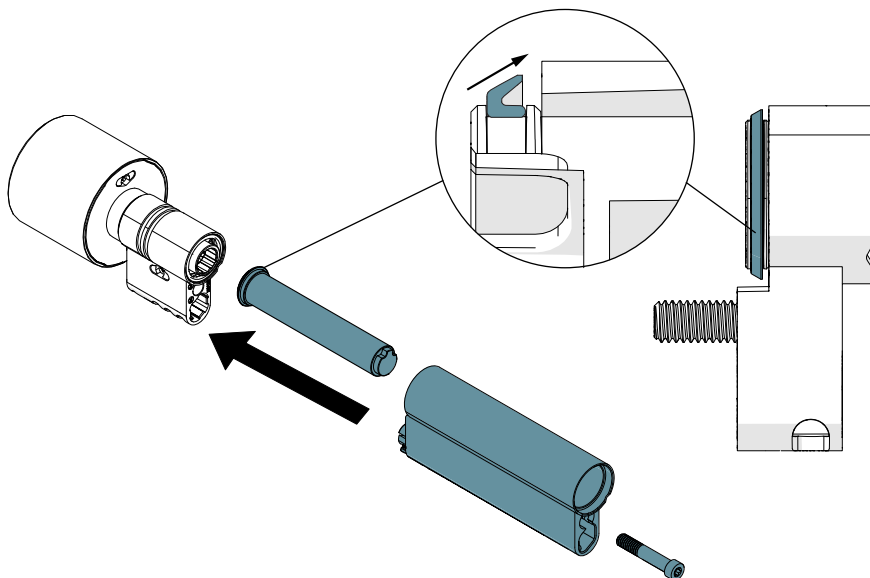

**LET OP!** Zorg ervoor dat vóór de montage de conische afdichting op zijn plaats zit.



**LET OP!** Zorg ervoor dat de assemblage (cilinderbehuizingen) recht is uitgelijnd.



**LET OP!** Zorg ervoor dat de montage van de cilinderverlengstukken in een droge omgeving gebeurt.

4. Zet het cilinderdeel vast met de twee verstrekte schroeven.  
Gebruik een aanhaalmoment van 0,55...0,65 Nm.

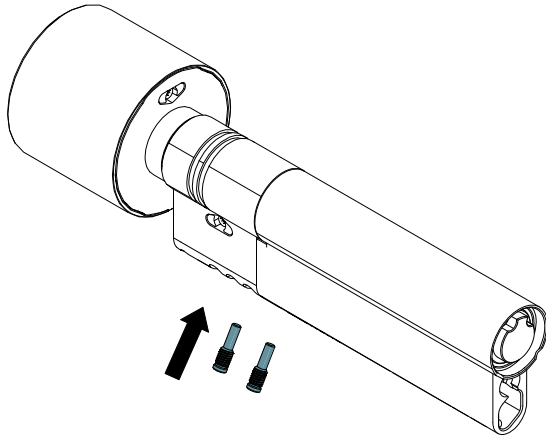

5. Schuif de assemblage met de backbone in de assemblage met het verlengstuk en lijn de behuizingen uit.

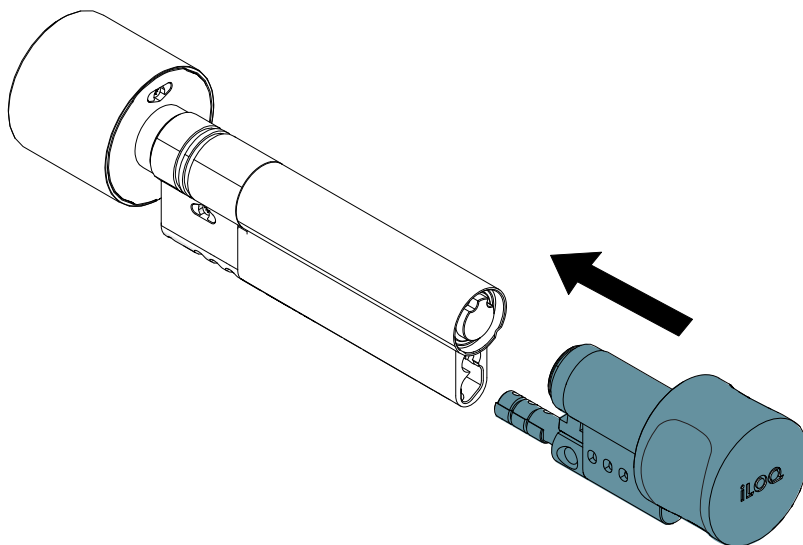

6. Zet het cilinderdeel vast met de drie eerder opzij gelegde bevestigingsschroeven.  
Gebruik een aanhaalmoment van 0,55...0,65 Nm.

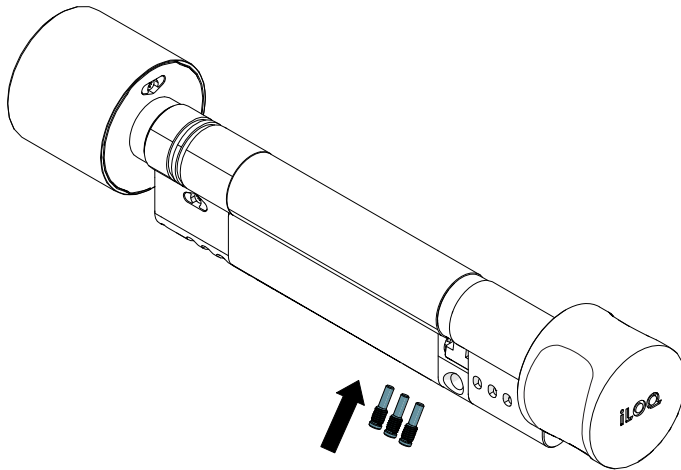

## 7.5 Beide zijden

Hiervoor gelden hetzelfde concept en dezelfde instructies als voor de eenzijdige verlenging. Zie de paragraaf 'Eén zijde' voor meer informatie.

## 7.6 Lange hals

Als de buitenbehuizing van de versie met lange hals van de backbone moet worden verlengd, kunnen slechts twee schroeven worden gebruikt om de backbone vast te zetten (zie de volgende afbeelding).

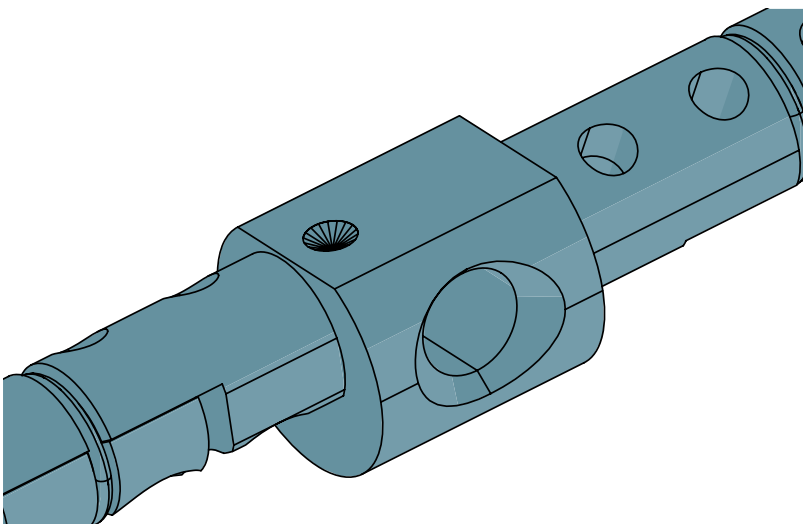

Als de versie met lange hals wordt gebruikt in een deur met een volledige DIN-uitsparing, moet u de backbone met lange hals vervangen door de DIN-backbone (A5.009) om de trekbeveiliging van de cilinder te verbeteren. De backbone met lange hals is iets korter dan de DIN-backbone. Het is ook mogelijk om de bestaande backbone te draaien (van buiten naar binnen).

## 8. Na de installatie

Test na de installatie de werking van de cilinder om er zeker van te zijn dat deze de goede werking van de slotkast niet verhindert.



**LET OP! Bij gebruik in combinatie met panieksloten is het bijzonder belangrijk dat alle onderdelen van de cilinder operationeel zijn en dat de paniekfunctie van het insteekslot is gegarandeerd.**

Als u problemen hebt met de functionaliteit, zorg er dan voor dat:

- de sluitcilinder niet is beschadigd.
- er geen vreemde deeltjes in het sleutelgat zitten.
- de slotcilinder correct is geïnstalleerd.
- het insteekslot niet defect is.
- de slotplaten juist zijn geïnstalleerd.
- de deur niet is kromgetrokken, enz.

## 9. Afgedankte producten afvoeren

	<p>Voor een elektrisch apparaat nooit af met het huishoudelijk afval. Volg de lokale wet- en regelgeving om producten op een veilige en milieuvriendelijke manier af te voeren.</p>
	<p>Voordat u producten afvoert, moet u er rekening mee houden dat de meeste iLOQ-producten <b>kunnen worden hergebruikt</b>. Van alle programmeerbare producten kunnen de fabrieksinstellingen worden hersteld, waarna ze in een ander systeem kunnen worden gebruikt.</p>

Zie hieronder voor recyclinginstructies voor afgedankte producten.

Afgedankt product	Sorteren
<p>Afgedankt iLOQ-beslag, bevestigingshulpstukken en duimdraaiknoppen kunnen worden gerecycled als oud metaal.</p>	
<p>Afgedankte iLOQ-producten die elektronica en printplaten bevatten zoals iLOQ-slotcilinders, sleutels, netwerkbridges, deurmodules, sleutel- en RFID-lezers en relaiskaarten moeten worden gerecycled bij een inzamelpunt voor elektrische en elektronische apparatuur.</p>	
<p>iLOQ-producten die batterijen en accu's bevatten zoals sleutelfobs, programmeersleutels en klokcircuits, moeten worden gerecycled bij een regionaal inzamelpunt voor batterijen en kleine accu's.</p>	
<p>De meeste iLOQ-verpakkingsmaterialen zijn geschikt voor karton- en plasticrecycling.</p>	

## 10. Naleving

De producten die in deze gebruikersgids worden genoemd, voldoen aan de eisen van de richtlijnen die op deze pagina uiteen zijn gezet.

CE

### **VEREENVOUDIGDE EU-CONFORMITEITSVERKLARING**

iLOQ Oy verklaart hierbij dat radioapparatuurtype D5S-cilinders voldoen aan richtlijn 2014/30/EU. De volledige tekst van de EU-conformiteitsverklaring is beschikbaar op de volgende URL: <https://www.ilooq.com/en/declaration-of-compliance/>



iLOQ S5  
Europrofiel slotcilinder

**iLOQ D5S.XXX(A).SB**

**iLOQ D5S.XXX(L).SB**

Gebruikersgids

**iLOQ**

[www.support.iloq.com](http://www.support.iloq.com)

Elektroniekkatie 10

90590 Oulu

Finland